



CE01レセプタクルコネクタ
(#12コンタクト)
組立手順書

発行日：平成17年 1月19日
資料番号：SZ-03652

承認	調査	作成
山本 '05.1.19	山本 '05.1.19	鶴見 '05.1.19

改	年月日	改定内容	担当	調査	承認・日付
A	'05.1.19	新規発行	—	—	—

目次

	頁
1. 概説	2
2. 使用工具	2
3. 各部名称	2
4. 組立手順	2～3
5. 適用インサート一覧	4

1. 概説

本組立手順書は#12コンタクトを使用するCE01レセプタクルコネクタ：18，20，22サイズの組立について適用する。

2. 使用工具

○#12コンタクト用圧着工具：357J-12725

○#12コンタクト用抜去工具：357J-12612

○ニッパ

○ストリッパー

○カッター

他、必要な工具を適宜用意して下さい。

3. 各部名称



図-1

4. 組立手順

4-1. 組立に使用する部品を用意します。

注) レセプタクルシェルのOリング部にゴミ等が付着しないように注意して下さい。

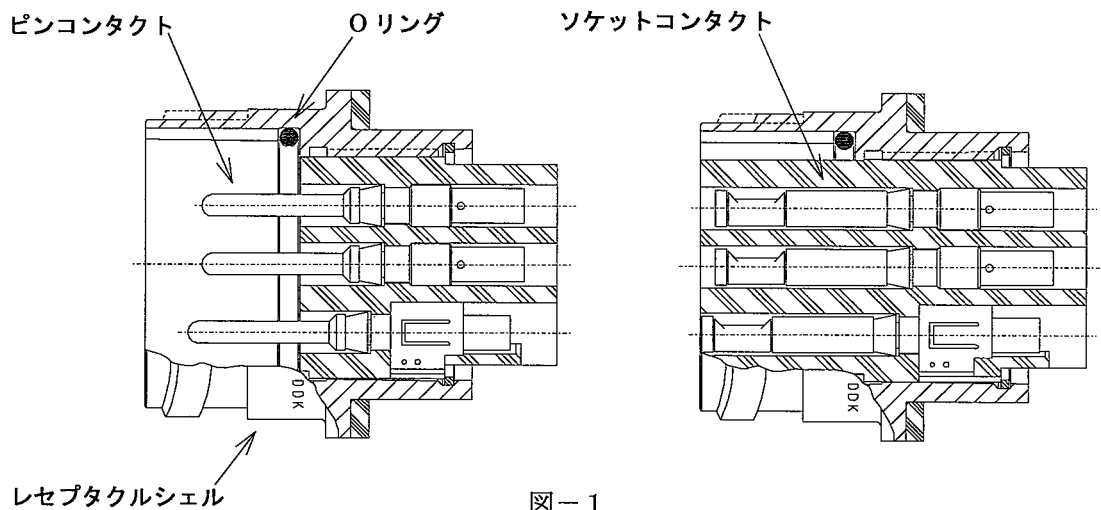

図-2

4-2. ケーブルを右表寸法にむき出します。

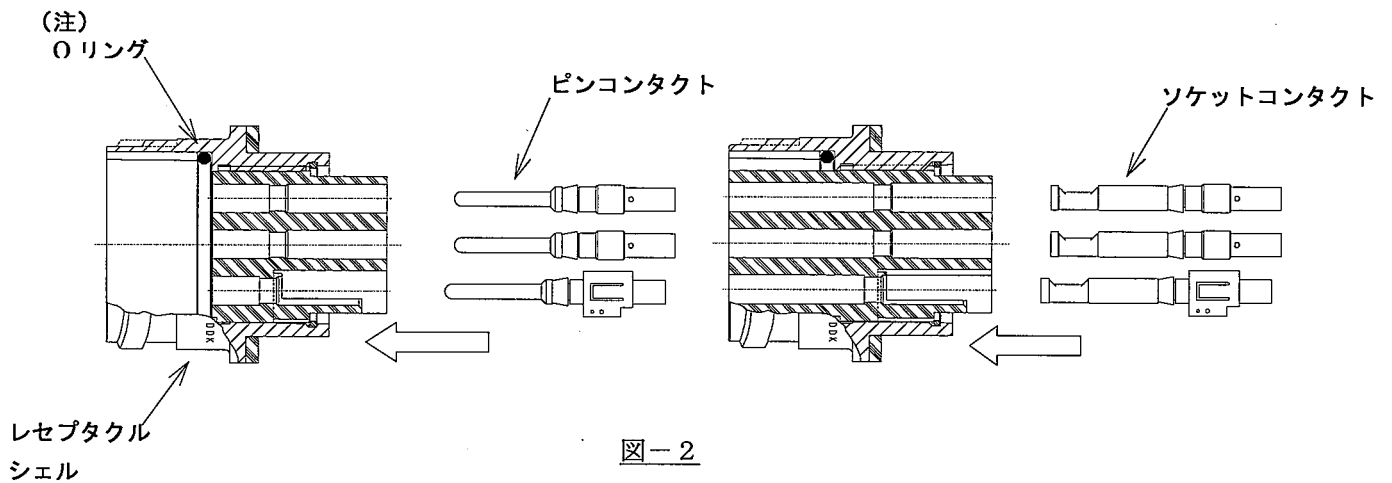

図-3

表-1

コネクタ サイズ	Amm	コンタクト サイズ	Bmm
18	(60)	#12	4~5±0.5
20			
22			

4-3. ケーブルにコンタクトを圧着します。使用する圧着工具及び圧着方法については「357-12725, CE01-#12×-C×Zコンタクト圧着工具取扱説明書」(別紙)を参照して下さい。

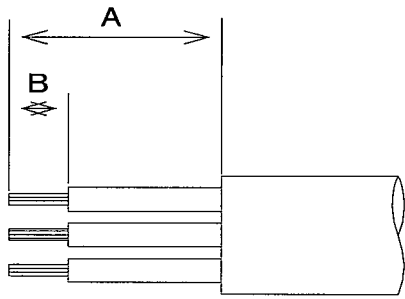
注) ケーブル圧着後、ケーブルを手で軽く引っ張り抜けないことを確認して下さい。



図-4

4-4. コンタクトをインサートに挿入して下さい。

注) コンタクトを挿入する際、カチッという感触がある所まで押し込んで下さい。

注) コンタクトを挿入後、ケーブルを軽く引っ張り抜けないことを確認して下さい。

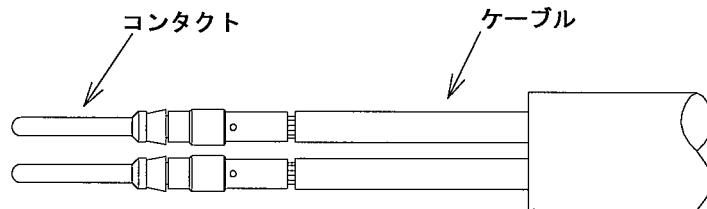

図-5

適用インサート一覧表 (#12コンタクト)

インサート番号	18-11	20-15	22-23
コンタクト配列			
コンタクトサイズ	#12	#12	#12
コンタクト数	5	7	8
定格区分	A	A	D(4), A(その他)

注) 本図はピンインサートの結線面から見た状態です。

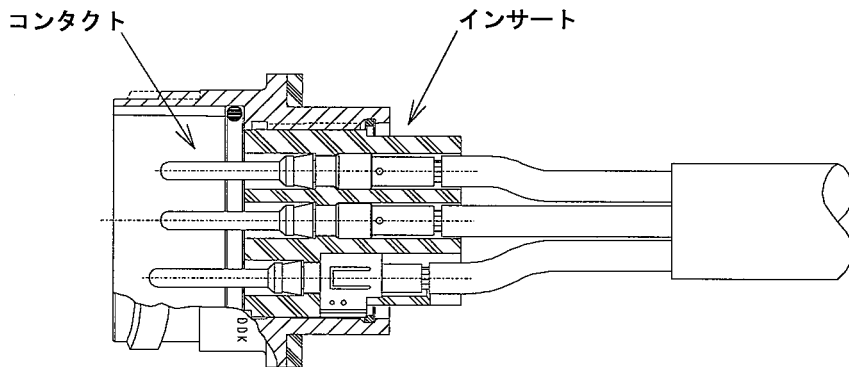
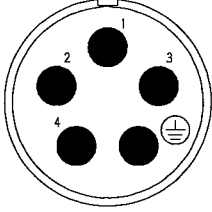
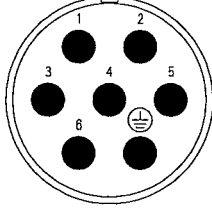
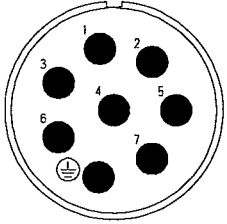
仕様

定格電流	コンタクトサイズ	#20	#16	#12	#8
	1本当りの最大値	5A	13A	23A	46A
定格電圧	定格区分	INST	A		D
	AC (r. m. s)	200V	500V		900V
	DC	250V	700V		1250V
耐電圧	AC (r. m. s)/1分間	1000V	2000V		2800V
絶縁抵抗	DC500Vで5000MΩ以上				
接触抵抗	コンタクトサイズ	#20	#16	#12	#8
	MΩ以下	8	4	2	0.6
使用温度	-55°C~+125°C				
湿度	相対湿度 85%以下				